

Tecnologia de ligação mais inteligente para o turboacoplamento Voith. GPK-XP



Utilização

Os acoplamentos de ligação transmitem torques e compensam deslocamentos dos eixos.

Vantagens

O acoplamento de ligação GPK-XP distribui o peso do turboacoplamento pelos eixos do motor e do redutor.

Com o GPK-XP, o turboacoplamento pode ser montado radialmente: dessa forma, o procedimento para montagem e serviço é especialmente simples.

Versões

O GPK-XP está disponível para turboacoplamentos com enchimento constante da Voith dos tamanhos 366T... até 1150DT...

Estão disponíveis versões modulares adicionais com tambor ou disco de freio.

Desenho seccional

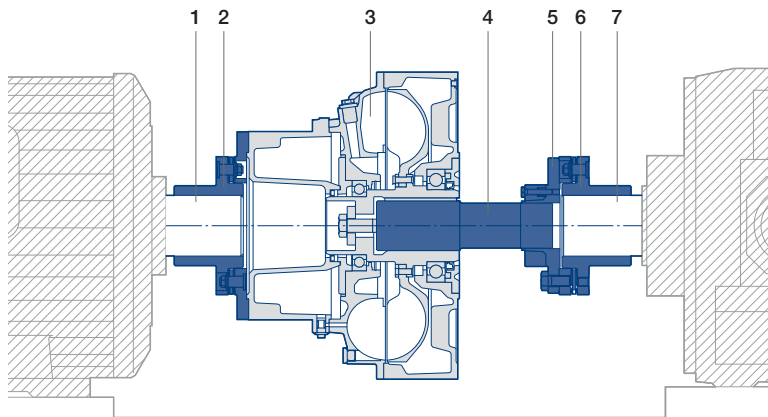

- 1 Eixo do acionamento
- 2 Acoplamento de ligação GPK-XP
- 3 Turboacoplamento Voith
- 4 Cubo de aperto
- 5 Acoplamento de ligação GPK-XP
- 6 Eixo do redutor
- 7

Nosso GPK-XP e sua utilização

Características	Vantagens	Utilização
<ul style="list-style-type: none">• Distribuição do peso do turbo-acoplamento pelos eixos do motor e do redutor	<ul style="list-style-type: none">• Redução da carga dos eixos e rolamentos	<ul style="list-style-type: none">+ Vida útil prolongada de todos os componentes do acionamento
<ul style="list-style-type: none">• Transmissão de torque através de pacotes de lamelas com flexibilidade angular e axial	<ul style="list-style-type: none">• Compensação de grandes deslocamentos dos eixos angulares, radiais e axiais	<ul style="list-style-type: none">+ Elevada segurança de funcionamento
<ul style="list-style-type: none">• Lamelas de material em aço resistente à corrosão	<ul style="list-style-type: none">• Tolerâncias de alinhamento generosas• Montagem e desmontagem radiais	<ul style="list-style-type: none">+ Economia de tempo e dinheiro
<ul style="list-style-type: none">• Comprimento de instalação idêntico ao dos acoplamentos de ligação XP	<ul style="list-style-type: none">• Manutenção mínima	<ul style="list-style-type: none">+ Custos reduzidos de conservação
<ul style="list-style-type: none">• Estrutura modular	<ul style="list-style-type: none">• Substituição simples	<ul style="list-style-type: none">+ Economia de tempo e dinheiro
<ul style="list-style-type: none">• Versão com cubo de aperto	<ul style="list-style-type: none">• Versões disponíveis com tambor de freio ou disco de freio• Tolerâncias de alinhamento axial generosas	<ul style="list-style-type: none">+ Alinhamento rápido

Voith Turbo GmbH & Co. KG
Start-up Components
Voithstr. 1
74564 Crailsheim, Germany
Tel. +49 7951 32-409
Fax +49 7951 32-480
startup.components@voith.com

voith.com / fluid-couplings

VOITH
Engineered Reliability