

Clevere Verbindung für Voith Turbokupplungen. GPK



Einsatz

Verbindungskupplungen übertragen Drehmomente und gleichen Wellenverlagerungen aus.

Vorteile

Die Verbindungskupplung GPK verteilt das Gewicht der Turbokupplung auf Motor- und Getriebewelle. Mit der GPK ist die Turbokupplung radial montierbar: Das Handling bei Montage und Service ist deshalb besonders einfach.

Ausführungen

Die GPK ist für konstantgefüllte Voith Turbokupplungen der Größen 366T... bis 1150DT... erhältlich. Zusätzliche modulare Ausführungen mit Bremstrommel oder -scheibe stehen zur Verfügung.

Schnittbild

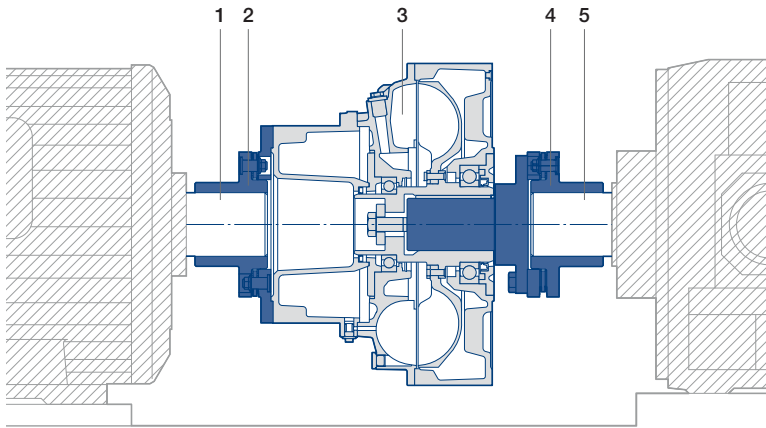

- 1 Antriebswelle
- 2 Verbindungskupplung GPK
- 3 Voith Turbokupplung
- 4 Verbindungskupplung GPK
- 5 Getriebewelle

Unsere GPK – Ihr Nutzen

Merkmale	Vorteile	Nutzen
<ul style="list-style-type: none"> Gewichtsverteilung der Turbokupplung auf Motor- und Getriebewelle 	<ul style="list-style-type: none"> Entlastung der Wellen und Lager 	<ul style="list-style-type: none"> + Hohe Lebensdauer aller Antriebskomponenten
<ul style="list-style-type: none"> Drehmomentübertragung mittels winkelig und axial flexibler Lamellenpakete 	<ul style="list-style-type: none"> Ausgleich von großen winkelligen, radialen und axialen Wellenverlagerungen Großzügige Ausrichttoleranzen Radial ein- und ausbaubar 	<ul style="list-style-type: none"> + Hohe Betriebssicherheit + Zeit- und Kostenersparnis
<ul style="list-style-type: none"> Lamellen aus korrosionsbeständigem Stahlwerkstoff 	<ul style="list-style-type: none"> Wartungsarm 	<ul style="list-style-type: none"> + Geringe Instandhaltungskosten
<ul style="list-style-type: none"> Optimierte Länge der Verbindungskupplung 	<ul style="list-style-type: none"> Kürzere Einbaulänge im Vergleich zu ähnlichen Lösungen 	<ul style="list-style-type: none"> + Geringer Bedarf an Bauraum
<ul style="list-style-type: none"> Modularer Aufbau 	<ul style="list-style-type: none"> Ausführungen mit Bremstrommel oder Bremsscheibe erhältlich 	<ul style="list-style-type: none"> + Flexible Antriebsauslegung

Voith Turbo GmbH & Co. KG
 Anfahrkomponenten
 Voithstraße 1
 74564 Crailsheim, Germany
 Tel. +49 7951 32-409
 Fax +49 7951 32-480
 anfahrkomponenten@voith.com

voith.de/turbokupplung

VOITH
 Engineered Reliability