

Hocheffizienter Endstufensortierer für minimalen Faserverlust CombiSorter



Vorteile

- + Hohe Ausbeute und minimaler Faserverlust
- + Weitgehend faserfreie Rejekte mit hoher Konsistenz von bis zu 30 %
- + Geringer Verschleiß durch Basaltauskleidung des Gehäuses
- + Hoher Durchsatz und kontinuierlicher Betrieb
- + Einfache Regelung über Einlaufdruck
- + Mehr als 20 Jahre CombiSorter Erfahrung

Faserverlust ist eine der größten Herausforderungen bei der Grobsortierung. Um Faserverlust zu vermeiden, wird beim CombiSorter trotz der hohen Durchsatzleistung das Rejekt ausgewaschen und eingedickt.

CombiSorter ist ein kontinuierlich betriebener Endstufensortierer zur Trennung von Kunststoffen und Leichtrejekten. Dank der sehr hohen Konsistenz des Rejektüberlaufs ist keine weitere Eindickungsanlage mehr nötig. Gleichzeitig wird der Faserverlust auf ein Minimum reduziert und die Vorwärtsführung des Gutstoffs ermöglicht.

Wegweisende Technologie mit erheblicher Kostenersparnis

CombiSorter zeichnet sich durch einen hohen Entstippungswirkungsgrad mit bewährter Trennung der Fasern von Kunststoff und Styropor aus. Dadurch wird eine erhebliche Ersparnis beim Faserverlust erreicht. Dank der hohen Rejekt-konsistenz von bis zu 30% ist keine zusätzliche Vorentwässerung der Rejekte erforderlich.

Über 20 Jahre CombiSorter Erfahrung

Seine außergewöhnliche Robustheit und der zuverlässige Betrieb zeigen sich in mehr als 350 erfolgreichen CombiSorter Installationen.

Anwendungsbereiche und Optionen

Der CombiSorter kann in der Grobsortierung und als Zwischensortierer in der Combisortierung eingesetzt werden. Er ist in zwei Größen mit einer Endstufen-Produktionsmenge* von bis zu 200 Tonnen pro 24 Stunden erhältlich.

*Abhängig von Stoffzusammensetzung, Konsistenz, Schmutzstoff- und Reststippengehalt usw.

Wartungsintervalle und Services

Voith bietet ein umfassendes Reparatur- und Optimierungsprogramm für Siebkorb, Siebblech, Unter- und Oberteil des Gehäuses, Zylinderrotor, Rotorflügel und Blende. Das technische Kundendienst-Center steht für nähere Informationen und gezielte Beratung jederzeit zur Verfügung.

Funktionsprinzip CombiSorter

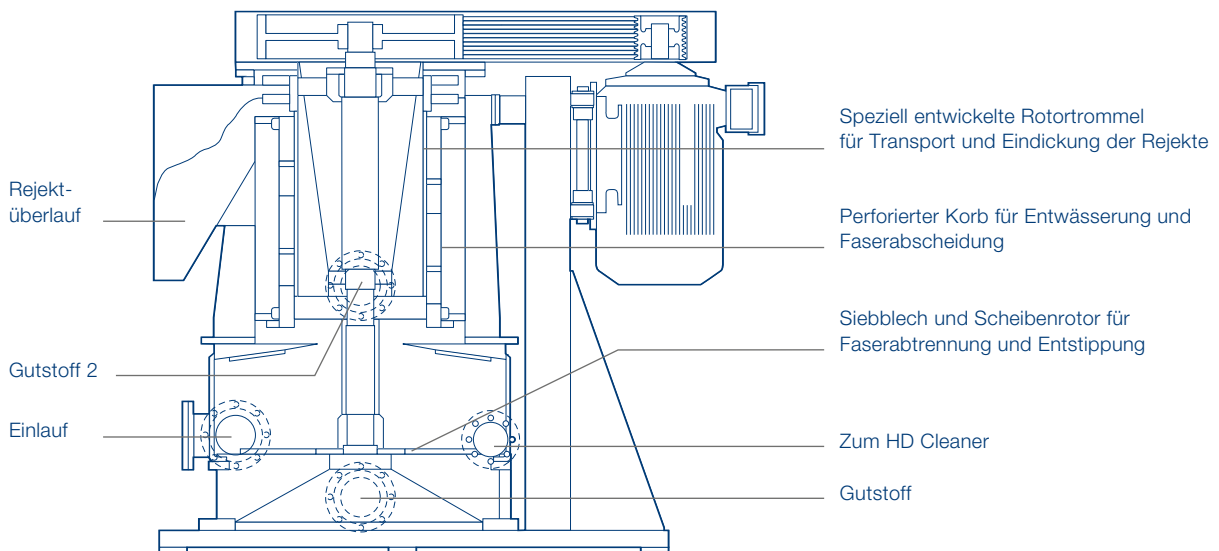

Voith Group
St. Pöltener Straße 43
89522 Heidenheim
Deutschland

Kontakt:
Tel. +49 7321 37 0
paper@voith.com

www.voith.com/papier



VOITH
Inspiring Technology
for Generations